

Перв. примен.
Справ. №
Изм. №
Взам. инв. №
Инд. № дробл.
Подп. и дата
Инд. № подл.

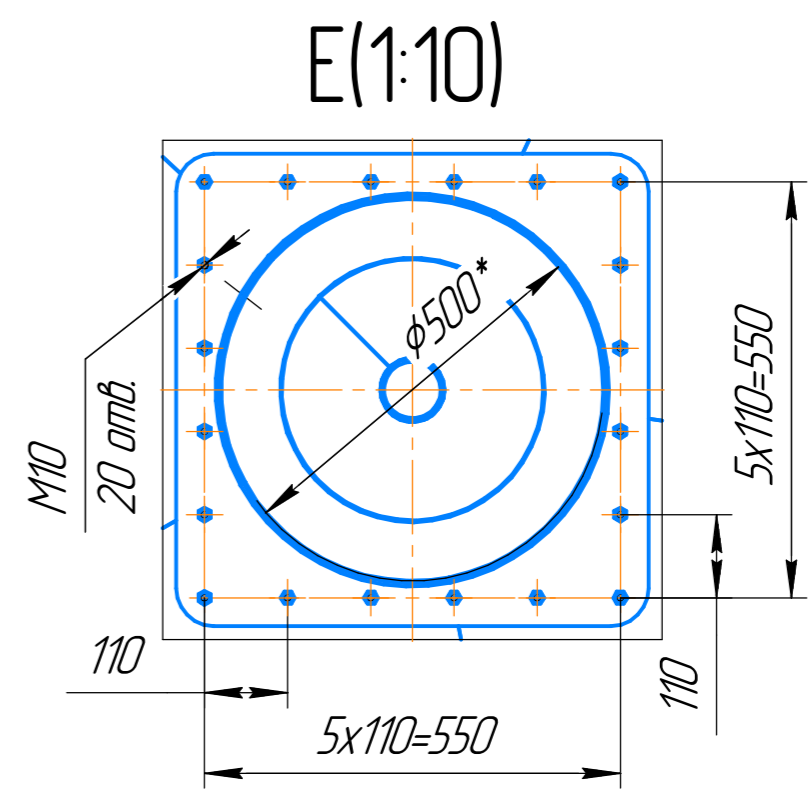
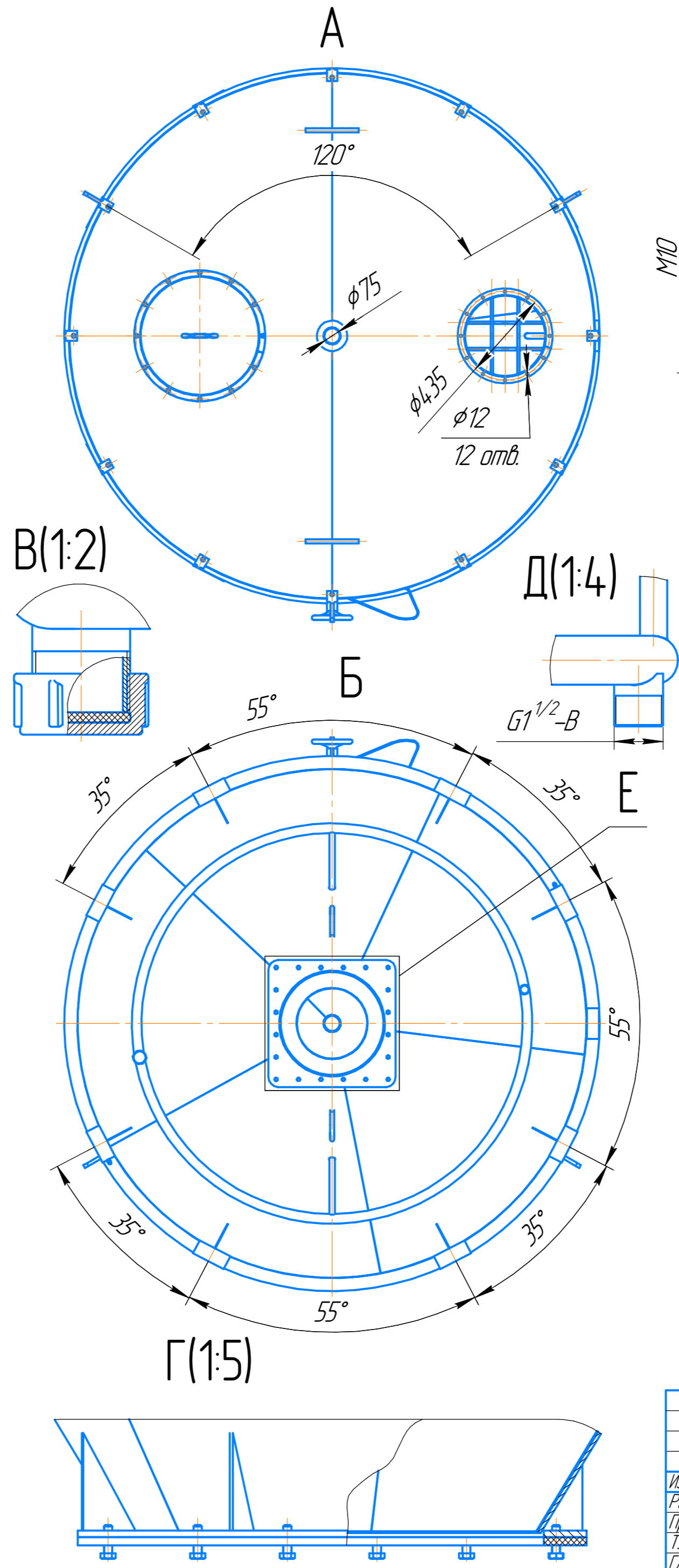
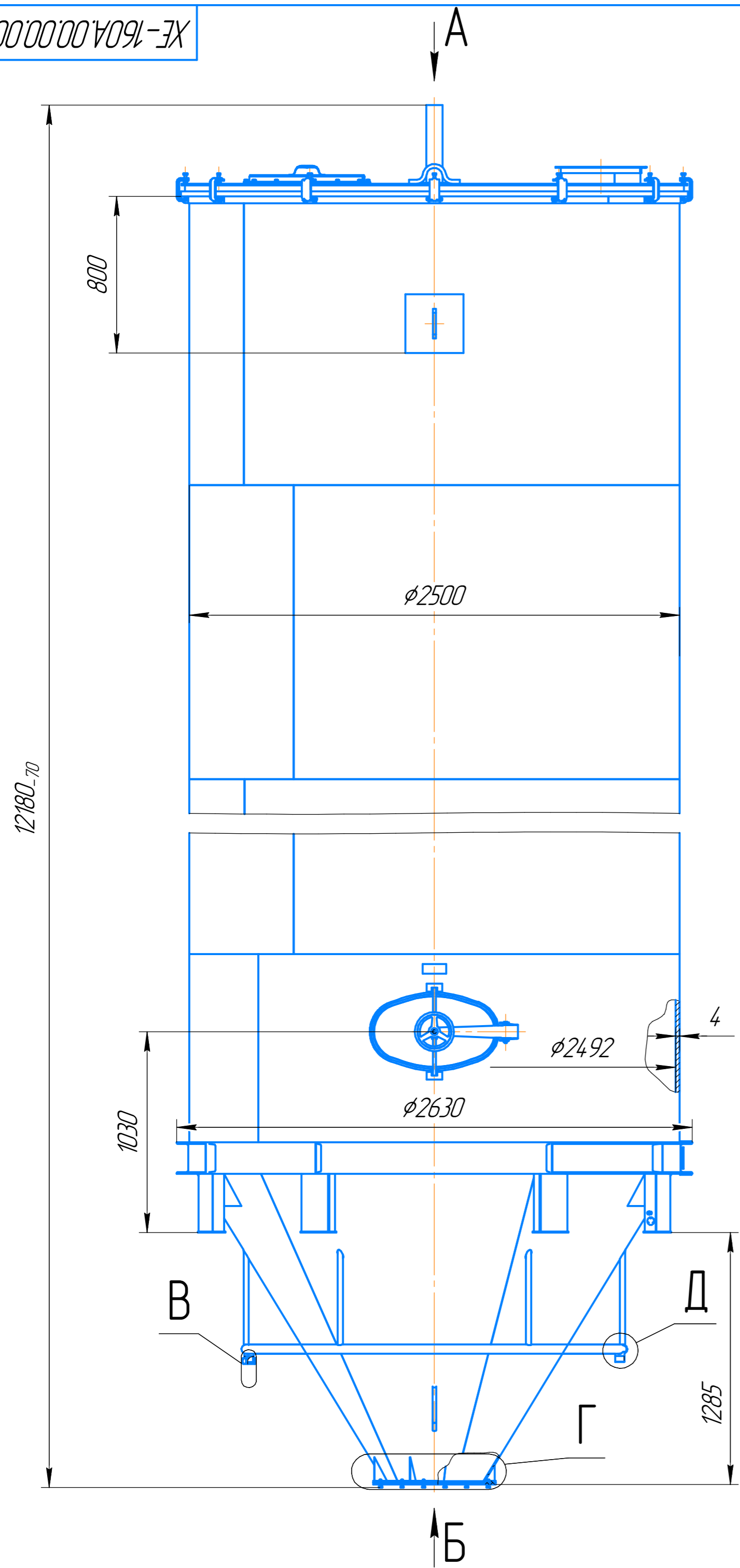

Техническая характеристика

1. Геометрический объем силоса, м³ 52,9
2. Рабочий объем силоса, м³ 50,7
3. Диаметр входного отверстия от компрессора, мм Ду-40
4. Диаметр входного отверстия для муки, мм Ду-75
5. Диаметр выпускного отверстия, мм 500
6. Внутренний диаметр силоса, мм 2492
7. Давление воздуха, подводимого в систему сводоразрушения, МПа 0,8-1,0
8. Расход воздуха на сводоразрушение, м³/мм 3,0
9. Габаритные размеры: высота, мм 12180
диаметр, мм 2630

Размеры для справок.

XE-160A.00.00.00 A CB				Лист	Масса	Масштаб
Силос для муки					3250	1:20
Габаритный чертеж				Лист	Листов	1
Изм. Лист № докум. Подп. Дата				ПАО "КМЗ"		
Разраб.	Гончарь			Копировал		
Проб.	Пивненко			Формат А2		
Т.контр.	Кадинец					
Гл.контр.	Петров					
Н.контр.	Канивец					
Утв.	Свириденко					